



# DS-K50

Sistema di stampa fotografica per punto vendita

- ▶ DESIGN COMPATTO ED ELEGANTE
- ▶ POLIVALENZA E FLESSIBILITÀ
- ▶ SERVIZIO FOTOGRAFICO COMPLETO DI QUALITÀ
- ▶ GRANDE VARIETÀ DI PRODOTTI
- ▶ PERSONALIZZABILE
- ▶ MANIPOLAZIONE FACILE
- ▶ INGOMBRO RIDOTTO

DT-T9 LITE GARANZIA 1 ANNO  
DS620/DS820 GARANZIA 2 ANNI

## Concezione polivalente per la stampa istantanea di foto

Il **DS-K50** è una soluzione completa che include la postazione fotografica **DT-T9 Lite** insieme a un elegante mobile progettato specificamente per ospitare le stampanti DNP, adattabile allo scenario del negozio.

La postazione **DT-T9 Lite** è dotata del software fotografico **SnapLab Pro**, un'interfaccia semplice e intuitiva che consente di offrire un'ampia gamma di prodotti fotografici di qualità ai clienti. La gestione semplice ed efficace delle stampe garantisce una user experience fluida e piacevole.

Con il DS-K50, è possibile potenziare la **produttività** e usufruire di una grande **flessibilità** con un'ampia gamma di formati e tipi di stampe.



# DS-K50

## Ampia gamma di prodotti

### Numerosi formati e prodotti fotografici

- ▶ Stampe fotografiche multiformato
- ▶ Stampe panoramiche
- ▶ Stampe vintage
- ▶ Cornici
- ▶ Collage
- ▶ Biglietti di auguri
- ▶ Calendari
- ▶ Album fotografici
- ▶ Cartoline fotografiche\*



### Fototessera biometrica (opzionale)

- ▶ Analisi, verifica e convalida della conformità delle fototessere secondo i requisiti ufficiali di ciascun paese.
- ▶ Salvataggio delle fototessere su chiavetta USB.

\* È richiesta una stampante di cartoline Fargo HDP5000.

## Modulare e personalizzabile

Il DS-K50 è progettato appositamente per ospitare **fino a 3 stampanti DNP DS620** e offre quindi la massima flessibilità in base alle esigenze dei clienti. Una delle **stampanti DS620** può essere sostituita con una stampante DS820 per offrire ai clienti formati di stampa più grandi.

È possibile personalizzare il mobile **con il proprio marchio** apponendo adesivi o pubblicità POS magnetiche. Anche il software è personalizzabile.

## Ottimizzato per facilitare l'utilizzo e la manutenzione

Il mobile è **protetto** con una chiave quadrata ed è dotato di un'apertura magnetica nella parte anteriore. All'interno, ciascuna stampante è collocata su guide che consentono un accesso facile per il caricamento dei supporti e la pulizia.

Dotato di 4 rotelle, il mobile **può essere spostato e orientato** con facilità, semplificando quindi le operazioni di cura e manutenzione.

Fabbricato in metallo, **con un design elegante**, il mobile garantisce una protezione robusta e ottimale per le stampanti, assicurando allo stesso tempo un utilizzo efficace in tutte le circostanze e in qualsiasi tipo di ambiente di lavoro.

## SnapLab Pro Full: un software ottimizzato

### Per il cliente

- ▶ Utilizzo facile
- ▶ Elaborazione intuitiva delle foto: scelta di cornici e filtri
- ▶ Connessione cablata, Wi-Fi e Bluetooth
- ▶ Monitoraggio della stampa

### Per l'operatore

- ▶ Soluzione pronta all'uso
- ▶ Monitoraggio della stampa
- ▶ Gestione delle categorie di prodotti
- ▶ Interfaccia personalizzabile
- ▶ Statistiche Web

Photo & Creation associato a SnapLab Pro consente di offrire di più ai clienti: scoprite la nostra raccolta di prodotti creativi (blocchi portafoto in bambù, calamite personalizzate, album fotografici) che aumenteranno la loro soddisfazione e le vostre entrate.

## Garanzia e assistenza tecnica

- ▶ 1 anno di garanzia dalla data di fatturazione DNP PIE\*\*
- ▶ Necessità di assistenza? Contattare direttamente il distributore o il team di esperti DNP Photo Imaging:

▶ Per telefono: +33 1 49 38 47 11  
Dal lunedì al sabato dalle 9:00 alle 13:00 e dalle 14:00 alle 17:00  
▶ scansionando questo codice QR  
▶ oppure sul sito web <https://www.dnpphoto.eu/it/assistenza-tecnica/contatti-assistenza>



\*\* Conformemente alle condizioni generali di garanzia DNP DS-K50: 1 anno di garanzia per la DT-T9 Lite e 2 anni di garanzia per la DS620 e la DS820



## Caratteristiche tecniche

Tutte le specifiche tecniche sono soggette a modifica senza preavviso

|                                 |   |
|---------------------------------|---|
| <b>Stampanti compatibili</b>    | DS620, DS820  |
| <b>Formati di stampa</b>        | Da 5x15 cm (2x6") a 20x30 cm (8x12")  |
| <b>Postazione DT-T9 Lite</b>    |   |
| <b>Display</b>                  | Schermo tattile 23" PCAP  |
| <b>Peso</b>                     | 20 kg   |
| <b>Prestazioni del sistema</b>  | CPU: Intel® core i3-10100<br>Memoria: 8 GB, DDR4<br>Archiviazione: SSD M2 250 GB<br>SO: Windows 10/11 IOT 2021 LTSC, 64 bit                 |
| <b>Connettività mobile</b>      | Connessione cablata per smartphone: Micro USB, USB tipo C, Lightning<br>Connessione wireless: Direct Wi-Fi o Bluetooth (chiavi fornite)     |
| <b>Letture multimediale</b>     | SD, Micro SD, MS, MS micro, xD, CF, chiavetta USB   |
| <b>Porte USB</b>                | Davanti (sotto la piastra metallica): 7 porte USB 2.0 di cui 3 dedicate al funzionamento della postazione<br>Dietro: 5 porte USB 2.0, 1 LAN |
| <b>Consumo elettrico</b>        | 230 V, 50 Hz, 400 W   |
| <b>Opzioni</b>                  | Letture di codici a barre 1D/2D, stampante di scontrini   |
| <b>Software fotografico DNP</b> | SnapLab ProW  |

## Schema tecnico

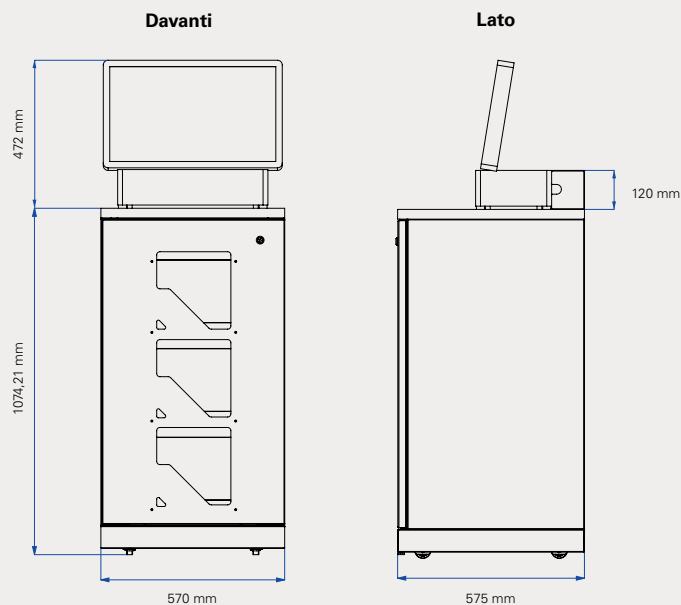

**DNP PHOTO IMAGING EUROPE**  
22, Avenue des Nations  
95948 ROISSY C.D.G. Cedex  
FRANCIA  
Tel.: +33 (0)1 49 38 65 50  
[www.dnpphoto.eu](http://www.dnpphoto.eu)